

Informácia o výrobku



Wilo- DrainLift XS-F

Typový rad	WILO-DrainLift XS-F
Obrázok výrobku	

Informácia o výrobku	
Wilo- DrainLift XS-F	

Jedná sa o kompaktné a na pripojenie pripravené zariadenie na prečerpávanie fekálií s vymedzeným použitím (s priamym pripojením na nástenné WC).

Zariadenie DrainLift XS-F zodpovedá normám DIN EN 12050-3 a DIN 1986-100 a možno ho použiť na odvod odpadovej vody z jednotlivej toalety ako aj navyše jedného umývadla, jednej sprchy alebo jedného bidetu; je koncipované pre špeciálne inštalovanie v prednej stene.

1 Informácie o výrobku

2.1 Zaradenie výrobku

Zariadenie na prečerpávanie fekálií s vymedzeným použitím podľa noriem DIN EN 12050-3 a DIN1986-100

Rozšírenie existujúceho typového radu malých prečerpávacích zariadení s inštaláciou na prednú stenu.

3 Vlastnosti (USP) a prednosti výrobku

- **Tichá prevádzka**
- pre vysoký užívateľský komfort
- **Prevádzkový bezpečnosť**
- prostredníctvom zabudovaného alarmu
- **Jednoduchá a rýchla inštalácia**
- prostredníctvom vyhotovenia s konektorovými prípojkami
- **Rozsiahle sériové vybavenie**
- vrátane všetkých spojovacích manžiet
- zabudovaný filter z aktívneho uhlia

3.2 Typový kľúč

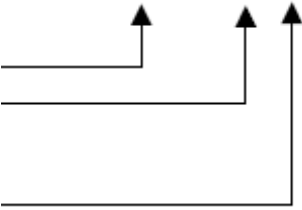
<p>DrainLift: priradenie typového radu XS -: rozšírenie existujúceho typového radu smerom dole (podľa označenia veľkosti odevov) F: Front-wall (predná stena)</p>	<p style="text-align: center;">Wilo DrainLift XS-F</p> 
---	--

Informácia o výrobku	
Wilо- DrainLift XS-F	

3.4 Technický popis

Automatické malé prečerpávacie zariadenie vrátane všetkých potrebných spínacích a ovládacích prvkov, priloženej spätnej klapky, filtra z aktívneho uhlia, pružného výtlačného hrdla ako aj možnosti pripojenia jedného WC, dvoch prídavných odvodňovaných objektov a jedného odvodušňovacieho potrubia..

DrainLift XS-F sa pripája priamo na nástenné WC. Priamy prípoj toalety ako aj možnosti pripojenia prídavných odvodňovaných objektov sa nachádzajú na pozdĺžnych stenách zariadenia, obidve možné odvodušňovacie hrdlá na hornej strane nádrže. Médium sa odvádza pružným a výkyvným tlakovým potrubím. Odvodušnenie je vyvedené cez priložený filter s aktívnym uhlím bez zápachu do miestnosti inštalovania zariadenia alebo pomocou odvodušňovacieho potrubia nad strechu.

Zabudovaný, od sieťového napätia nezávislý zdroj alarmového hlásenia včas signalizuje prípadnú poruchu prevádzky. Prostredníctvom prídavného bezpotenciálového kontaktu možno tento signál prenášať ďalej.

Prípoj prívodu:

- DN 100 (priamy prípoj)
- 2 prívody DN 50

Prípoj výtlačnej strany:

Tlakový prípoj DN 32

Odvodušnenie:

- 2 x DN50

Voliteľne cez priložený filter s aktívnym uhlím do miesta inštalovania alebo vyvedenie potrubím nad strechu

Výbava / funkcia Wilo-DrainLift		XS-F
Tesnenie čerpadlo / motor		
zo strany média:	klzný tesniaci krúžok	-
	olejová oddeľovacia komora	-
Konštrukcia		
Poloha čerpadla:	motorická časť mimo nádrže	-
	ponorné čerpadlo, nasucho, externe	-
	ponorné čerpadlo v nádrži	●
Poloha prívodu – voľne voliteľná		-
Jednočerpadlové zariadenie		●
Dvojčerpadlové zariadenie (zdvojené čerpadlo)		-
Jednovtokové obežné koleso		-
Viacvtokové obežné koleso		●
Rezací mechanizmus		-
Materiály		
Teleso motora	ušľachtilá oceľ	1.4301
	sivá liatina	-
Hydraulika	umelá hmota	PP-GF30
	sivá liatina	-
Nádrž	umelá hmota	ABS
Výbava		
Chladenie plášťom		-

Informácia o výrobku



Wilo- DrainLift XS-F

Kontrola motora	teplota (WSK: kontakt teploty vinutia)	•
	tesnosť	-
Regulácia výšky hladiny	plavákový spínač	-
	pneumatický snímač tlaku	•
	snímač výšky hladiny	-
Alarm: nezávisle od sieťového napätia		-
Bezpotenciálový kontakt		•
Odpojiteľný kábel čerpadla		-
Zariadenie pripravené na pripojenie		•
Spätný ventil		•
Tesnenie prívodu		•
Vykrúžovač otvoru prívodu		-
Hadicový spoj pre odzdušnenie		•
Hadicový spoj pre ručné membránové čerpadlo		-

Montážna sada prípoja tlakového potrubia	•
Upevňovací materiál	•
Zvukovo- izolačný materiál	•
Ovládací prístroj	-
Filter s aktívnym uhlím	•

Technické údaje Wilo-DrainLift XS-F

Dovolené čerpané médiá

Domová odpadová voda bez fekálií	•
Domová odpadová voda s fekáliami	•
Roztoky z automatických práčok (bez obsahu dlhých vlákien)	-
Voda zo sprchy, nechlórovaná	•

Elektrický prípoj

Sieťový prípoj [V]	1~230
Príkonný výkon P ₁ [kW]	0,4
Menovitý prúd [A]	1,8
Frekvencia sieťového napätia [Hz]	50
Dĺžka kábla od zariadenia k ovládacímu prístroju / konektoru [m]	1,5

Dovolená oblasť použitia

Druh prevádzky	Prerušovaná prevádzka S3, 30% (3 min prevádzka / 7 min prestávka)
Početnosť spínania max. [1/h]	100
Výška hladiny spínania (meraná od podlahy) [mm]	125
Max. dovoľený tlak v tlakovom potrubí [bar]	0,4
Teplota média, max. [°C]	35
Teplota okolia, max. [°C]	35

Prípoje

Guľový priechod [mm]	25
Tlakový prípoj [mm]	DN 32
Prípoj prívodu [mm]	2 x DN 50 1 x DN 100

Informácia o výrobku



Wilo- DrainLift XS-F

Odvzdušnenie [mm]	2 x DN 50
Min. výška prítoku (dno – stred prívodu) [mm]	220
Motor	
Trieda izolácie	B
Ochrana krytím	IP44
Rozmery/ hmotnosť	
Brutto objem [liter]	7,9
Spínaný objem [liter]	0,9
Akumulovaný objemu (dno – horná hrana prívodu) [liter]	7,7
Hmotnosť [kg]	7

Zobrazenie závislosti dopravná výška / dĺžka tlakového potrubia

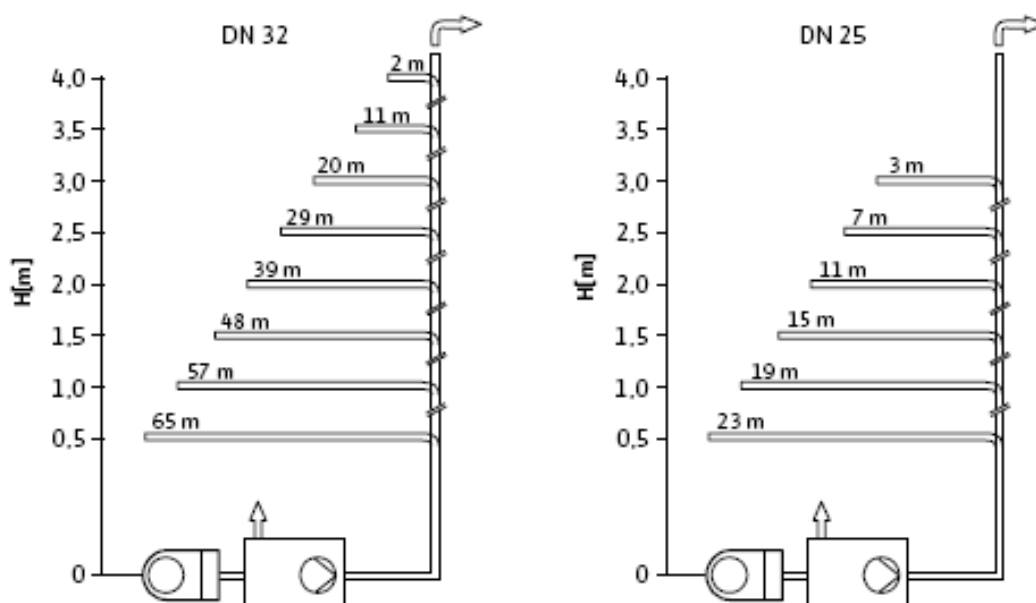

Max. dĺžky tlakového potrubia DN 32 / DN 25; pre optimálnu prevádzku by malo byť tlakové potrubie vedené podľa možnosti najprv zvislo a potom horizontálne (sú zohľadnené 2 kolená 90° a zabudovaná spätná klapka)

Informácia o výrobku

Wilo- DrainLift XS-F

Charakteristika

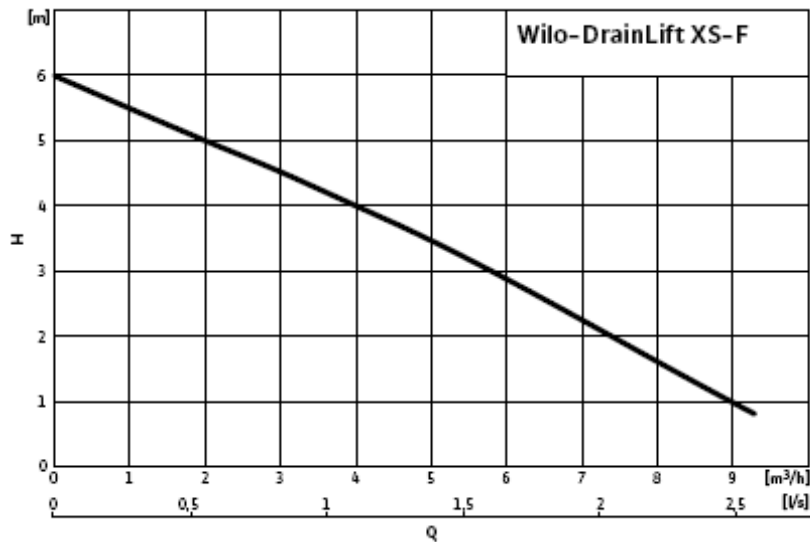

Podľa normy EN 12056-4,6.1 treba v tlakovom potrubí dodržať rýchlosť prúdenia v rozsahu 0,7 až 2,3 m/s.

Rozmery

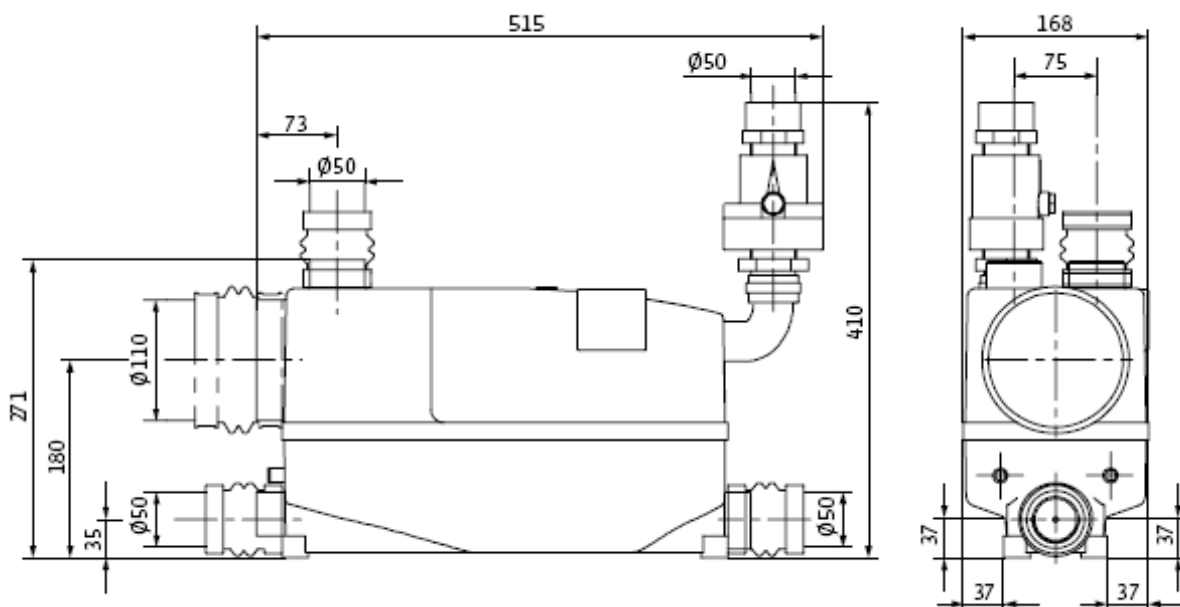

Informácia o výrobku

WILO

Wilo- DrainLift XS-F

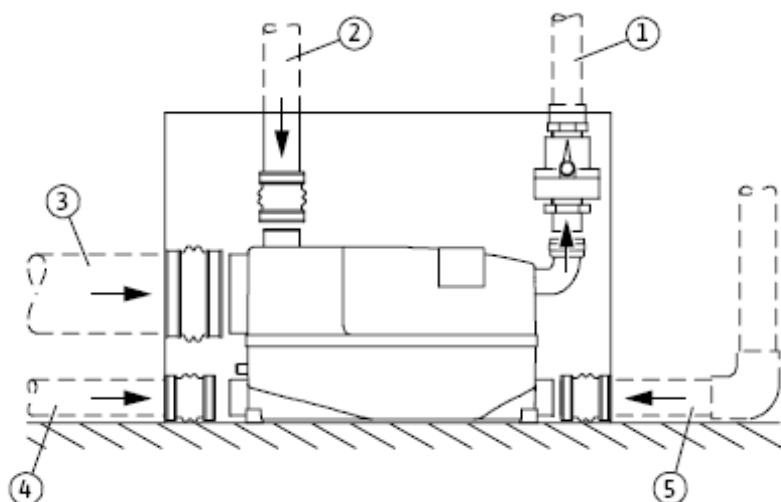

- 1 tlakové potrubie
- 2 odvzdušňovacie potrubie
- 3 prívod od závesného WC a HT rúrka DN 100, min. sklon odtoku 15°
- 4 prívodná rúrka sprcha / bidet
- 5 prívodná rúrka od umývadla

Zariadenie sa cez montážny otvor postaví do miesta zabudovania a pomocou manžiet a strmeňov elasticky pripojí na prívody.

Príklad inštalovania

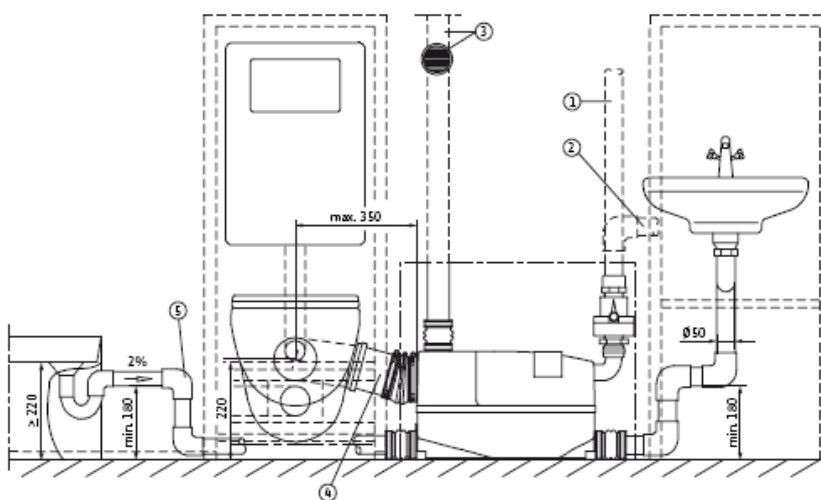

- 1 zvislé tlakové potrubie so spätnou klapkou a slučkou viesť nad miestne určenou hladinou spätného vzdutia
- 2 tlakové potrubie, položené alternatívne vodorovne
- 3 vetranie cez filter s aktívnym uhlím s vývodom do miesta inštalovania zariadenia alebo alternatívne nad strechu
- 4 koleno prítoku od závesného WC a HT- rúrka DN 100, min. sklon odtoku 15°
- 5 koleno vzdutia, podľa možnosti inštalovať v blízkosti zariadenia

Montážne pokyny pre inštalovanie na prednú stenu

Informácia o výrobku

WILO

Wilo- DrainLift XS-F

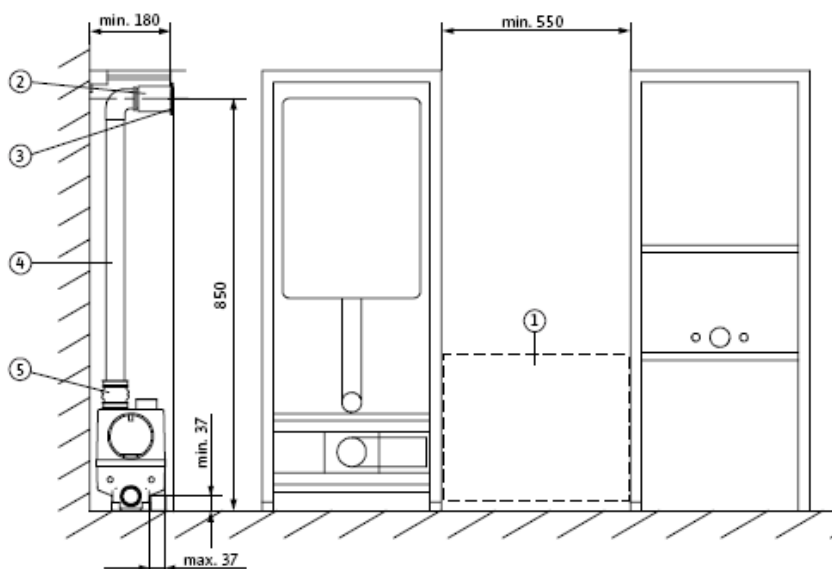

- 1 revízny otvor min. 500 x 400
- 2 vložka pre vetranie s filtrom z aktívneho uhlia
- 3 vetracia mriežka (pri výmene filtra s aktívnym uhlím treba vybrať iba zasunutú vetraciu mriežku)
- 4 odvetrávacie potrubie (HT) DN 50
- 5 spojovacia manžeta DN 50

Popisný text pre ponuky

Zariadenie na prečerpávanie znečistenej a odpadovej vody Wilo-DrainLift XS-F

Pripravené na pripojenie, automatické malé prečerpávacie zariadenie podľa DIN EN 12050-3 vrátane všetkých potrebných spínacích a ovládacích prvkov, priloženej spätnej klapky, filtra s aktívnym uhlím ako aj elastického výkyvného tlakového hrdla.

Možnosť pripojenia jedného WC, dvoch prídavných odvodňovaných objektov a odvzdušňovacieho potrubia. Pri zabudovaní treba dodržať DIN 1986.

Zberná nádrž:	umelá hmota
Úžitkový objem nádrže:	7,9 l
Rozmery (š x v x h):	515 x 271 x 168 mm
Prívod:	1 x DN 100 2 x DN 50
Odvzdušňovacie potrubie:	2 x DN 50
Tlakové potrubie:	DN 32
Čerpané médium:	znečistená / odpadová voda
Objemový prietok, max.:	9 m ³ /h
Dopravná výška, max.:	6,0 m
Teplota, max.:	35 °C
Príkion motora (P ₁):	0,45 kW
- vinutie:	1 ~ 230 V, 50 Hz
- menovitý prúd:	1,8 A
Ochrana krytím:	IP 44
Hmotnosť zariadenia:	7,0 kg
Výrobok :	Wilo
Typ:	Drain Lift XS-F